

小型メモリー濁度計

INFINITY-Turbi

ATU75W2-USB

濁度

圧力

水温

■概要

中濃度測定用、高濃度測定用の2つの濁度センサーを装備したメモリー式濁度計ですので、平常時から高濁度時まで幅広いレンジで精度良く測定が可能です。

水温、深度センサーも標準装備されていますので、さまざまな測定ニーズに対応可能であり、光学センサー部には、汚れを除去するワイパーが装備されていますので、長期の連続観測が可能です。

■センサー仕様

測定項目	中濃度濁度	高濃度濁度	圧力(深度)	水温
センサータイプ	赤外光後方散乱式	赤外光後方散乱式(光ファイバー)	半導体圧力	サーミスター
測定範囲	0~1,000FTU (ホルマジン基準)	0~100,000ppm (カオリン基準)	0~25m	-3~45℃
分解能	0.03FTU	2ppm	0.001m	0.001℃
精度	±0.3FTU or ±2%	±10ppm or ±5%	非直線性±0.14%FS 再現性±0.2%FS	±0.02℃ (3~31℃)

■ロガー部仕様

メモリータイプ	miniSDカード または microSDカード(防水高速仕様)
メモリー容量	標準装備 1GB
測定モード	連続モード、バーストモード
測定インターバル	0.1~600秒
バースト時間	1~1,440分
サンプル個数	1~18,000個
電源/容量	CR-V3型リチウム電池/3.3Ah(最大4個使用可)
通信形態	USB通信(Ver2.0準拠、Ver1.1相当)
ケース材質	チタン2種
寸法	φ70mm×280mm
質量	空中約1.4kg/水中重量約0.7kg
耐圧性能	25m水深相当*

*圧力センサーのレンジ変更で最大200mまで対応可能です。

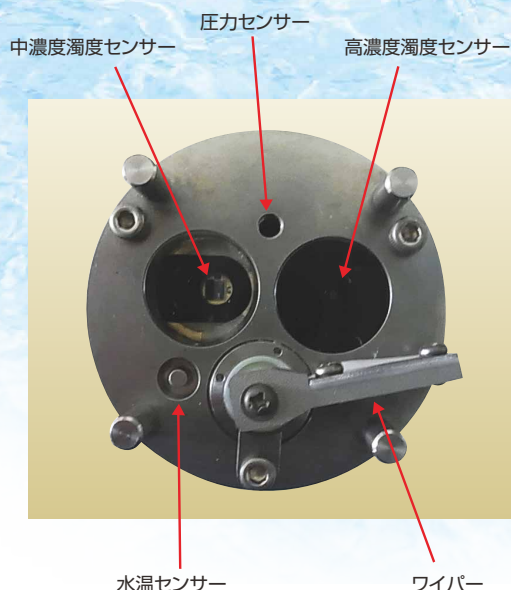

■寸法図

